

|                        |   |
|------------------------|---|
| Oberteil:              | Aluminium, messingfarben eloxiert, 30 mm breit<br>- 36 mm breit<br>- alufarben (blank) eloxiert<br>- aus Edelstahl blank              |
| Bezifferung:           | unter einer Eloxalschicht   |
| Verbindung zum Fühler: | Gewinde M 18 x 1,5 mit Kontermutter   |
| Messfühler:            | G 1/2 A Messing - ab 300°C Stahl<br>- andere Gewinde auf Anfrage<br>- SoMs76 (seewasserbeständig)<br>- Stahl<br>- Edelstahl 1.4571    |
| Anschluss:             | Form B - Einschraubstutzen<br>- Form C lose Überwurfmutter  |
| Glaseinsatz:           | elastisch gelagert, Teilung säurefest   |
| Güteklasse:            | 1   |
| Füllung:               | bis 200°C Alkohol blau<br>ab 250°C Quecksilber Kap. gelb belegt<br>- Alkohol rot<br>- Quecksilber Kap. gelb belegt oder blauleuchtend |
| Kapillarform:          | prismatisch oder rund   |
| Ausführung:            | WINKELFORM 135° hinten abgehend   |



| Fühler Ø 10 mm | L=             | 40     | 63     | 75     | 100    | 120    | 160    | 200    |
|----------------|----------------|--------|--------|--------|--------|--------|--------|--------|
| Messbereich    | Artikel-Nummer |        |        |        |        |        |        |        |
| -30+50°C       |                | 4501   | 4502   | 4503   | 4504   | 4505   | 4506   | 4507   |
| -10+50°C       |                | 4511   | 4512   | 4513   | 4514   | 4515   | 4516   | 4517   |
| 0-50°C         |                | 4521   | 4522   | 4523   | 4524   | 4525   | 4526   | 4527   |
| 0-60°C         |                | 4531   | 4532   | 4533   | 4534   | 4535   | 4536   | 4537   |
| 0-100°C        |                | 4541   | 4542   | 4543   | 4544   | 4545   | 4546   | 4547   |
| 0-120°C        |                | 4551   | 4552   | 4553   | 4554   | 4555   | 4556   | 4557   |
| 0-160°C        |                | 4561   | 4562   | 4563   | 4564   | 4565   | 4566   | 4567   |
| 0-200°C        |                | 4571   | 4572   | 4573   | 4574   | 4575   | 4576   | 4577   |
| 0-300°C        |                | 4581   | 4582   | 4583   | 4584   | 4585   | 4586   | 4587   |
| 0-400°C        |                | 4581-4 | 4582-4 | 4583-4 | 4584-4 | 4585-4 | 4586-4 | 4587-4 |
| 0-500°C        |                | 4591   | 4592   | 4593   | 4594   | 4595   | 4596   | 4597   |
| 0-600°C        |                | 4591-6 | 4592-6 | 4593-6 | 4594-6 | 4595-6 | 4596-6 | 4597-6 |

|                |            |
|----------------|------------|
| Doppelteilung: | -°C/°F     |
|                | - OPTIONEN |

Ersatzteile: Glaseinsätze  
Einschraubstutzen  
  
Andere Messbereiche und Fühlerlängen auf Anfrage !

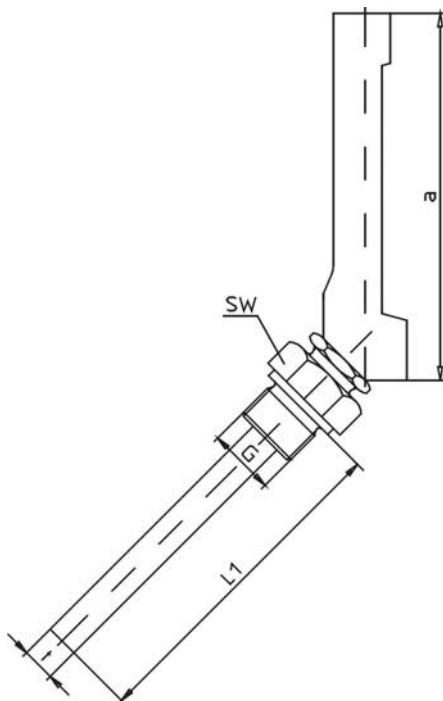

| Typ  | a   | SW | G    | t  |
|------|-----|----|------|----|
| 4200 | 110 | 27 | 1/2A | 10 |
| 4500 | 150 | 27 | 1/2A | 10 |
| 4800 | 200 | 27 | 1/2A | 10 |

Maße und technische Daten entsprechen dem heutigen Stand der Technik. Änderungen, welche zur Verbesserung unserer Geräte führen, behalten wir uns ohne Ankündigung vor.